

# SIMBOLISMO MÁXICO DAS TREBOADAS

ELISEO ALONSO Y ALICIA M. ALONSO RIVAS

- Resumen:** En este trabajo se analiza un rito popular que se realiza en la zona portuguesa y gallega del bajo Miño. Las treboadas anuncian, en la madrugada de la víspera, el próximo comienzo de las fiestas y romerías. Para ello se hace sonar con un ritmo trepidante, unos grandes tambores, que forman un conjunto con una gaita y un tambor pequeño.
- Abstract:** “**The magical symbolism of the Treboadas**”. In this report, a popular ceremony carried out in the Portuguese-Galician area of the lower Miño river is analysed. The Treboadas announce, in the early hours of the eve of the festival, the beginning of the celebrations and festivities. To do so, great drums, forming a group with bagpipes and a small drum, are played with a pulsating rhythm.
- Résumé:** “**Simbolisme magique des Treboadas**”. Dans ce rapport nous analysons un rite populaire pratiqué dans la région portugaise et galicienne du Bas Miño. Les Treboadas annoncent, la veille au matin, le prochain début des fêtes patronales et pèlerinages. On fait donc bathe, á un rythme trépidant, de grands tambours accompagnés d’une cornemuse et d’un tambour plus petit.

As treboadas pasan con seu treboar polas romerías do Baixo Miño onde se acocha o vello simbolismo das festas agrarias. O seu nome vénlle polo símil do troar dos seus bombos inormes, que malamente os bombeiros poden dependurar do seu corpo. Levan nomes desafiantes: “A bravesca”, “Os terribles”, ou ben “Os Meigos”, “O Ministro” ou “As tres menos cuarto”, que facía alusión o feitío do bigote do seu director.

DISPERSION.—Do Minho portugués veñen, ao parecer, as nosas treboadas. De Paredes de Coura, onde se orixinan as fortes troadas —“treboada en Coura”, é dito de por aquí— entrarían en cuña por Forcadela, Tomiño e Estás. Soio nesta reducidísima área de dispersión, pois os seus misterios e ritos non pasaron a outros lugares galegos no tocantes ó seu orixen e perdurabilidade. Fai moitos anos, os nosos treboadeiros iban a tocar a Portugal, e botaban por alá oito días, a mantido e mal durmido, e traían como recompensa unha cría de porco. Como executantes desprázanse por moitas festas de Galicia, especialmente da provincia de Pontevedra.

Perante o debate suscitado ao presentar parte deste traballo na comunicación levada ó I Congreso Ibérico de Musicólogos, que tuvo lugar en Vila Nova de Cerveira e Pontearreas, o ilustre investigador portugués Dr. Antonio C. Pinho —a quen debemos e agradecemos toda a bibliografía sobre os Zes P’reiras— apuntou a posibilidade de que as treboadas máis ben sexan oriundas do Baixo Miño e logo pasasen a Portugal. Os máis vellos treboadeiros que entrevistamos non souperon dar razón deste orixen. Cumpre seguir pesquisando.

CONSTRUCCION.—Aparte do tambor ou caixa e a gaita, a función principal das treboadas está nos seus bombos. Este bombo é unha especie xigante de tambor militar, que primeiramente foi máxico, logo guerreiro e agora festivo. Os segredos da súa construción vanse transmitindo de pais para fillos, xa que son feitos no mesmo lugar polos treboadeiros.

O “casco” ou armazón, que mide 58 cm. de alto, é de madeira de nogal, pintado de verde, acadando o total do contorno 2,33 metros. O arillo exterior vai pintado de roxo e mide 5,5 cm., na-

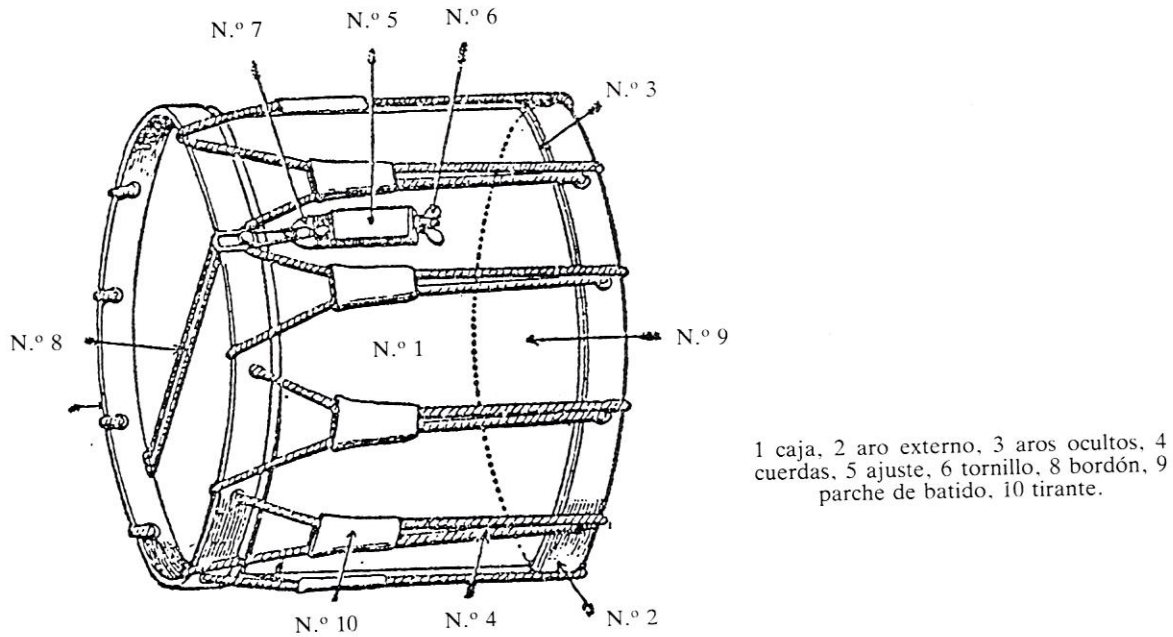

Fig. 1.- Fora das pezas números 5, 6 e 8 o bombo da treboada é semellante a este tambor.

mentras que o arillo interior, no que vai envolto o parche, ten 2 cm. de ancho. As dúas peles deste bombo son de cabrito macho ou castrón, e antes curábanse no meo do esterco, que ao fermentar facíalle cair o pelo. Hoxe xa se compran curadas no comercio. O diámetro de cada pel é de 73 cm. Unha serie de buracos, colocados nos arcos exteriores, a 21 cm. de separación, sirven pra enfiar as cordas que os suxetan, abrazadas pola presilla de coiro ou *casula* que tensa os parches do bombo, tomando este conxunto de cordas a forma de unha “Y” (i grega). Complétase co cinto de aguante e as argolas que van nun dos arcos exteriores e sirven pra enganchar o cinto polo que o bombeiro dependura ao hombro o seu pesado instrumento, de uns 15 kilos.

Os dous mazos ou *macicos* son feitos, principalmente, de eucalipto ou de buxo barbeiro e miden 39 cm. de longo, pero o da man esquerda, chamado *batedeira*, é muito máis delgado co da man dereita, chamado *berdueira*, que é un gran mazo con cabeza de cortiza, forrado coa pel dos testículos dun carneiro ou dun touro. Ambos macicos levan perto da base un burraquiño polo que pasa un cordel que os suxeta a man do bombeiro<sup>(1)</sup>

EXECUCION.—Unha treboada leva dous, catro, seis ou máis destes estrondosos membráfonos. Acompáñanse por unha gaita —rara vez dúas— e un tambor que ven sendo o mesmo bombo a tamaño mui reducido. Según nos dixeron eles, “a gaita leva a vos cantante, namentras que o tambor leva o *contratiempo*”. Os bombeiros sinten a vocación e o debezo de bater nos seus bombos cos seus grandes macicos, un pra cada coiro, engandindo, as veces, un forte repenique sobre un soio parche. Nalgunhas ocasións tencionan imitar o doblar das campanas. Tocan coma desafiándose uns ós outros; outras veces, un bombo persigue e asusta a rapazada. Os bombeiros síntense extasiados co forte troar dos seus bombos, macicando cada ves máis forte e seguido. A treboada, no seu paroxismo, está enriba de nós.

Vexamos agora o que acontece cos Zés P'reiras, nunha fermosa páxina de *A Morgadinha dos Canaviais*, de Júlio Diniz:

“Os instintos ordeiros e pacíficos de Zé P'reira acordaram, e o homem ergueuse... Em seguida passou ao tiracolo a alça do tambor. (O outro tomou para si) o bombo do acompanhamento. E... Pom —fes a baquete deste, caíndo com toda a força sobre a retesada superficie do bombo. Ta-

plao, taplao, rataplao, rataplao... –responderam baquetas movidas pelas amestradas maos de Zé P'reira... O Zé P'reira prosseguiu; adquiría cada vez mais velocidade o jogo das baquetas; começava ganhá-lo o vapor do entusiasmo... (O povo) tomara-se já de *raptus*, do frenesí musical. Já nao eram só as maos, eram os cotovelos, eram os jolegos, era a cabeça que rufavam. De olhos fechados, dentes ferrados nos labios, ventas ofegantes, contraídos quase titanicamente os músculos do pescocço, a vergá-los para trás. Zé P'reira parecía endemoninhado. Nao vía, nao ouvía, nao sentia, nao tinha consciencia de si, nem dos seus actos: todo ele era fogo, delirio, conculsao, febre, loucura. Parecía que poderosas correntes eléctricas se transmitiam do tambor ao cérebro, e do cérebro ao tambor, desafiando aqueles movimentos coreicos, aqueles grunhidos surdos, aquelas visoes extravagantes, aquelas contracções gerais, que o torciam, descojuntavam e desfiguravam. Vencera-o completamente a febre; sangue, nervos, músculos, cérebro, tudo era dominio seu; acongestionado, alucinado, louco, rufou, rufou com desferpero, rufou até as baquetas se nao avistarem de répidas que se moviam; rufou até o ouvido quase nao perceber a descontinuidade dos sons; rufou finalmente até cair por terra exausto, no colapso que sucede as convulsões do espasmo... O povo inteiro aplaudía o artista”.

Semellante a estes *frenesís* de treboadeiros e Zés P'reiras vamos a engadir unha cita dos shamans mongoles, que nos poden axudar nas derradeiras conclusións que expomos máis adiante. O tambor era prescindible pra practicar o shamanismo –shaman, sacerdote, bruxo–. Por meo dos rítmicos golpes do seu tambor, o shaman entraba en trance, caía, erguíase, corría enlouquecido acompañado polo troar do seu tambor. Cando está *poseído*, fala consigo mesmo, decindo o que está ollando no seu fantástico viaxe polos aires: “Agora estou na foz dun río; *o meu cabalo (o tambor) non bebe máis que agua*”, etc. Este sono hipnótico dura varias horas, perante as cales o seu atabal vai sonando nun frenesí que remata por esgotalo.

Os nosos treboadeiros tamén nos confirman que “non se toca por música, pois é unha cousa que se vai retransmitindo duns para ós outros e *os repeniques e os ritmos dependen de cada un*”. As tocatas que votan, antes de entonarse, son a diana *Quinte levanta, A Portuguesa*, que xa é golpe seguido, verdadeiro troar, e *A Descansada*, que tocan nos desfiles e procesións, ou mesmo cando se atopan cunha costíña arriba, pra axudar a subila.

OCASION.–As treboadas tócanse cáseque sempre na víspera ao na antevíspera das festas e romerías. Madrugadoras, quebran as alboradas co seu forte treboar, e ten muito de sinal e de anuncio de algo que vai suceder. Como sabemos, en galego, treboada siñifica troada, e a ocasión propicia na que se malla nos bombos é o vran, na plenitude dun sol que abrasa os campos ca sua lingua de fogo. E cando as landaíñas labregas suspiran polas chuvias que fecundan as terras. Por iso, cando no abreinte pasan as treboadas, muitas persoas saen as ventáns, ollando pro ceu, en tanto que afirman: “Parece que ven unha forte troada”. Acontece que, coma no primitivo rito –xesticulante, sonoro e repetidor– a treboada fai retumbar coma un trono os seus inornes bombos<sup>(2)</sup>.

Algo semellante acontece con Zés P'reiras de Portugal cuia función ven sendo a mesma das treboadas. A escritora lusa María Emilia Vasconcelos, na sua obra *Gigantones, cabezudos e zabumbas*, a punta esta probabilidade sobre o orixen deses conxuntos:

“Nao conseguí nunca averiguar de onde adveio a designação de *Zés P'reiras* e estes tocadores; conxecturo, evidentemente que algun componente de qualquer grupo tanto se celebrizase nessa función que, por extensión, pelo seu nome ficasse conhecido o seu grupo –e, por contaggio, ou para se valorizarem tamén, o adoptassem seguidamente outros grupos. Mas de onde era ele? Em que época existiu?”

E máis adiante aínda engade:

“Já quanto a designação de *Zabumbas* –na nossa língua existe o verbo *zabumbar*, bater no bombo (ou bumbo)...

“Cada grupo de Zés P'reiras tem un número de tocadores muito variavel —normalmente de cinco ou seis a vinte, mas nao raro superior. A indumentaria clásica, tal como já a deparamos documentada a partir dos fins do século XIX, era composta por camisa e calças brancas, faixa vermelha (se a punham), grande carapuça afunilada vermelha, escura ou de lá ás riscas, e, por vezes, um garrido lenço tabaqueiro ao pescoço. Por vezes, también, uma flor entalada na orelha”<sup>(3)</sup>.

Noutros tempos sagros, os primeiros tambores e bombos teñen en muitos pobos un ritual pra sua construción e conservación. Na cultura de Dong-son atópase un grande tambor fundido en bronce, de un metro de diámetro, decorados con baixorrelevos, antre cuos motivos son frecuentes as rans en figura tridimensional. Tamén, en textos chinos de épocas posteriores, asegúrase que os tambores empregábanse en ritos pra propiciar a chuvia<sup>(4)</sup>. Na Melanesia, o constructor dun tambor rube al árbore que da a madeira e non baixa dél até que o remata.

Na Africa existen certas chouzas pra gardar os tambores reales, convertidos en tabú pra muitas persoas e animais que se achegan a eses recintos.

En Haití había tribus que tiñan dous tambores xigantes, aos que chamaban “Mamá Tam-tam” e “Papá tam-tam”, sendo fillos deles tódolos demais tambores pequenos. Lembramos tamén haber ollado tambores xigantescos no Museo Etnográfico de Buenos Aires. Foran construídos fendendo toradas de árbore de hastra seis ou sete metros de longas. Eran os chamados *cambarisu* pola tribu Huitoto da Amazonia occidental. Estes tambores —algúns de Africa incluso teñen rebaños de vacas do tambor e reciben ofrendas de leite— empréganse muito pra mandar sinais a longa distancia, como nos casos de fogo, xuntanzas, crimens, inundacións, etc. Na Pampa arxentina, un carniceiro, mediante un gran bombo, anunciaba cando mataba unha res, ouvíndose este telégrafo sin fíos a unha distancia de quince kilómetros. E aínda mencionaremos o gran tambor dos indios colombianos, que está decorado cunha inorme cabeza de caimán, símbolo da auga. Este mesmo simbolismo tamén se manifesta na Oceanía e en certos lugares de América, onde existe a créncia de que a divindade que criou o tambor, criou a auga.

**SIMBOLISMO.**—Como estamos vendo, muitos destes tambores están estreitamente avencellados coa auga ou coa lluvia. O musicólogo alemán Curt Sachs, a quen seguimos nalgunhas destas citas, dinos que non se coñece ningún instrumento musical que orixinalmente se teña desenrolado pra fins prácticos.

Agora nós pensamos nas posibilidades de que as nosas treboadas poidan estar emparentadas coas rogativas, castigos por inmersión das imaxes dos santos pra obrialos a que manden a chuvia e outras prácticas pra provocalas, pois de acordo con Malinowski e outros antropólogos, o acto ritual non pode ser totalmente entendido si non se avencella coa actividade utilitaria e pragmática na que está incrustado e coa que intrínscamente se vincula.

Algúns instrumentos de son estentóreo teñen carácter de talismáns. Podemos pensar que a treboada está dentro dos bombos, que hai que mazoucar arcaicamente no rito das chuvias. O macico é un símbolo fálico que bate sobre o circo cheo do bombo que representa a muller que leva a fertilidade nas suas entranas. Hai que treboar, xa de víspera, dende o abrete, pra que veñan as areladas regas dos milleirales e outros cultivos. Neste senso, perante as fortes secas de xullo, tamén é significativa a ofrenda de bombos ó San Campio de Figueiró.

Tudo isto repítese agora coma un sono que lembrara algo esquecido e faise presente na cronoloxía do vran co pesadelo das tan areladas chuvias. E tendo en conta ese principio máxico de que o semellante trae o semellante, nós apuntamos a posibilidade de que as nosas treboadas poidesen estar afectadas polo simbolismo das troadas do vran, precursoras das benfadadas chuvias dos campos.

E como di o vello refrán: *Treboada no Miño, peixe, pan e viño.*

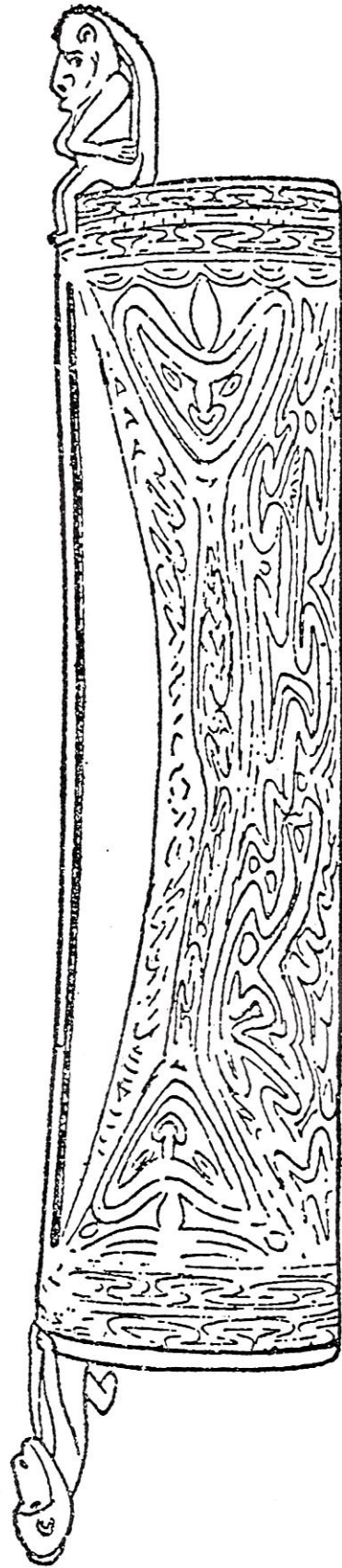

Fig. 2.- Tambor de hendidura de Nueva Guinea. (Según Curt Sachs, *Reallexikon*).

NOTAS

- 1.—Os tambores (José Pijoán) representan, como as máscaras, un novo progreso espiritual e son uns dos maravillosos descubrimentos do espírito humano nos seus orixenes. O barullo do tambor vai sempre asociado con tudo o grande dunha xente.
- 2.—A terra garda a agua nas suas entranas. Cando se desperta coas treboadas ábrense as vetas dos pozos.
- 3.—Según a Enciclopedia Portuguesa-Brasileira, a voz *Zé-P'reira* é: "Tocador de bombo. *Zabumba*. P. ext. Nome que se da a o conjunto, verdadeiramente infernal como música, de un grande número de bombos de tambores no Norte de Portugal.
- 4.—Nome da expresión artística máis antiga que se coñece polo nome de dongsoniana, polo xacemento de Dong-son en Vietnam. Data de século II a. de C. en adiante.
- 5.—Frazer sinala que nunha aldea perto de Dorpat (Rusia) cando tardaba muito en chover gateaban tres homes ao outos dos abetos do bosque sagro, e namentras un batía cun martelo sobre un caldeiro ou un barril pra imitar o trono, outro facía chocar fachoeriras pra que ceibasen faíscas imitando o relampo, e o terceiro, chamado o "facedor da chuvia", mollando unha poliña nun caldeiriño, asperxaba agua en todas direccións.

BIBLIOGRAFIA

- ALONSO, Eliseo. *Bajo Miño y costa sur*. 2.<sup>a</sup> edición. A Guardia, 1980.
- ALONSO, Eliseo. Las treboadas. "Semana". Madrid, 10-XI-1959.
- ALONSO, Eliseo. *Ceremonial de treboadas*. "ABC". Madrid, 25 do agosto de 1978 y 6 de septiembre 1968.
- ALONSO, Eliseo. Comentario y cinta grabada para el disco *Treboada*, de Miro Casabella. Ariola. Escrodis, S.A. Barcelona, 1977.
- FRAZER, James George. *La rama dorada*. Fondo de Cultura Económica. México, 1944.
- PIJOAN, José. *Summa Artis*. Historia General del Arte. Tomo I. Los pueblos aborígenes. Espasa-Calpe. Madrid, 1955.
- VEGA, Carlos. *Los instrumentos musicales, aborígenes y criollos de la Argentina*. Ediciones Centurión. Buenos Aires, 1946.
- SACHS, Curt. *Historia Universal de los instrumentos musicales*. Ediciones Centurión. Buenos Aires, 1947.

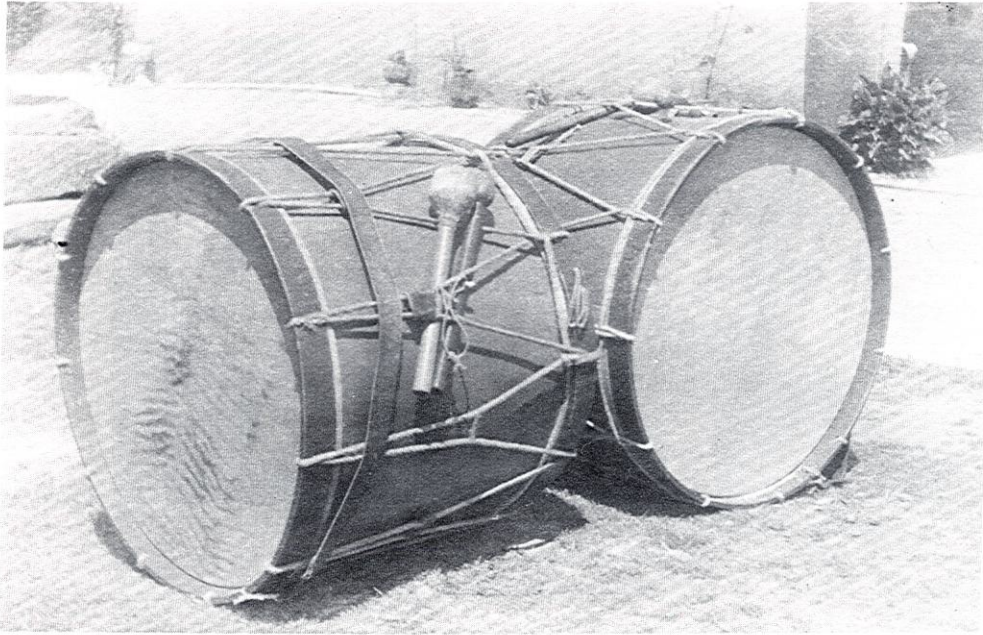

Lám. 1.- A treboada está dentro dos bombos que se mazoucaban arcaicamente no rito das chuvias  
(Foto Alicia M. Alonso Rivas)

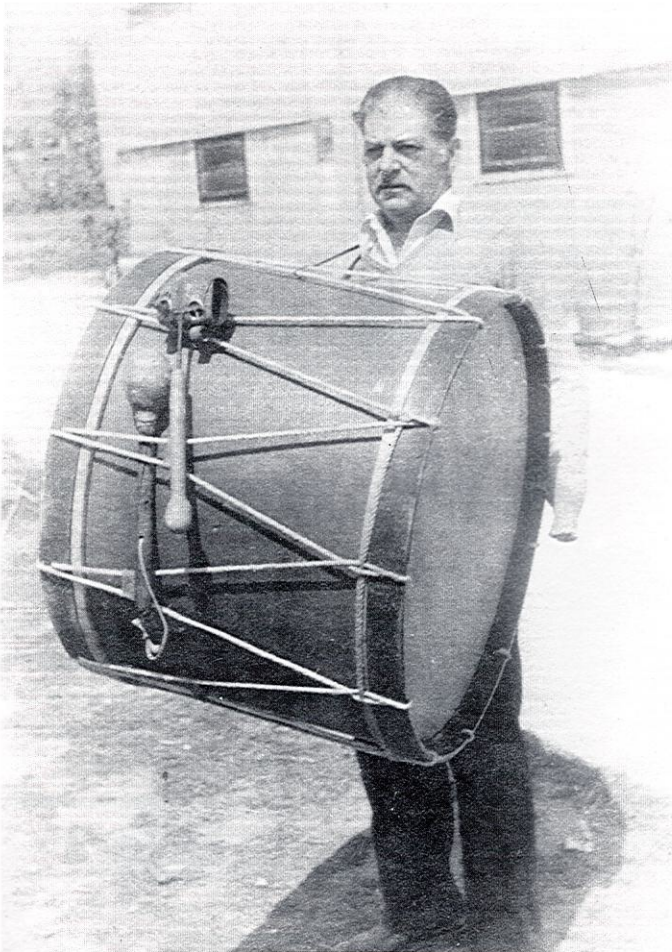

Lám. 2.-  
O Macico é un símbolo fálico que bate sobre o arco  
cheo do bombo que representa a muller que leva a  
fertilidade (treboada) nas entranas.

(Foto Alicia M. Alonso Rivas)



Lám. 3.- A treboada recibe seu nome debido ao trocar dos seus bombos inormes que se tocan no vran, cando as ladaiñas labregas piden as chuvias (Foto Eliseo Alonso).



Lám. 4.- Xesticulante, sonora e repetidora fai retumbar os seus bombos (Foto Eliseo Alonso)